

**STEEL** 鉄鋼製品



ダクタイル製フルボアボールバルブ

DB-280

Ductile Iron Full Bore Ball Valve

製品種別: ボール弁

Category: Ball Valve

サイズ Size	15A ~ 100A		
接続規格 Connection	JIS 20K RF		
主要流体名 Main Fluid	LPG	適用法規等 Applicable Regulation	認定品

仕様 Specification

設計圧力 Design Pressure	2.35MPa	設計温度 Design Temp.	-5~150°C
耐圧試験圧力 Hydrostatic Testing Pressure	3.9MPa	気密試験圧力 Leakage Testing Pressure	2.35MPa

材質 Material

Body	FCD-S	Body Cap	FCD-S
Seat Ring	PTFE	Gland packing	PTFE
Stem	SUS304		
Ball	SUS304 or SCS13		

サイズ (Size)	d	D	L	H	W	重量 Weight	製品コード Code
15A	15	95	140	92	130	2.8 kg	DB-280-00-015
20A	20	100	152	98	130	3.6 kg	DB-280-00-020
25A	25	125	165	107	160	5.1 kg	DB-280-00-025
40A	38	140	190	122	230	8.4 kg	DB-280-00-040
50A	51	155	216	130	230	12.0 kg	DB-280-00-050
65A	64	175	241	154	400	22.0 kg	DB-280-00-065
80A	76	200	283	163	400	27.5 kg	DB-280-00-080
100A	102	225	305	182	700	31.0 kg	DB-280-00-100
150A	152	305	403	273	1100	62.0 kg	DB-280-00-150

**DMC**®

DMC Gas Equipment Limited

☎ (+852) 2851 2121

✉ dmcsaleshk@dmc-gas.com.hk

🌐 www.dmc-gas.com.hk

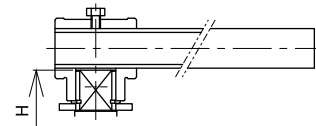
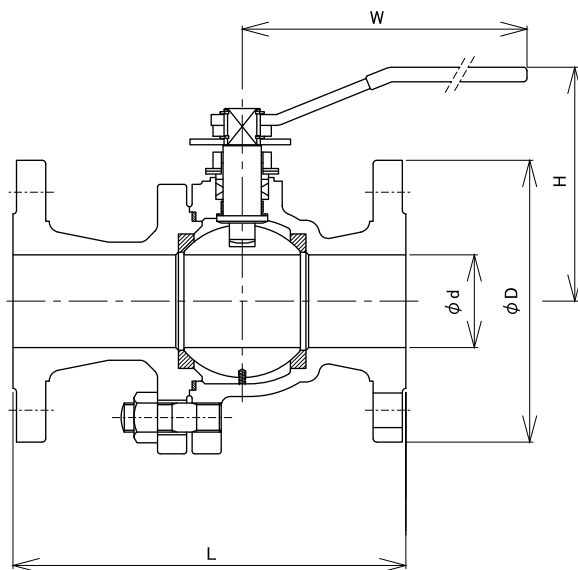

100A

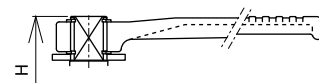

65A・80A